

**TUGAS AKHIR**

**PERPUSTAKAAN UMUM DENGAN PENDEKATAN DESAIN INKLUSIF DI TELUK DALAM, KAB. NIAS SELATAN**



disusun oleh :

**GLORIAM BELINDA KURIANA DUHA**

61190442

**PROGRAM STUDI ARSITEKTUR**

**FAKULTAS ARSITEKTUR DAN DESAIN**

**UNIVERSITAS KRISTEN DUTA WACANA YOGYAKARTA**

**2024**

# PERPUSTAKAAN UMUM

*DENGAN PENDEKATAN INKLUSIF  
DI TELUK DALAM, KAB. NIAS SELATAN*



**TUGAS AKHIR**

**GLORIAM BELINDA KURIANA DUHA**

61190442

**PROGRAM STUDI ARSITEKTUR FAKULTAS ARSITEKTUR DAN DESAIN  
UNIVERSITAS KRISTEN DUTA WACANA**

HALAMAN PERSETUJUAN

PERPUSTAKAAN UMUM DENGAN PENDEKATAN DESAIN INKLUSIF DI TELUK DALAM, KAB. NIAS SELATAN

Diajukan kepada Program Studi Arsitektur Fakultas Arsitektur dan Desain Universitas Kristen Duta Wacana – Yogyakarta  
, sebagai salah satu syarat dalam memperoleh gelar Sarjana Arsitektur disusun oleh :

**GLORIAM BELINDA KURIANA DUHA**

61190442

Diperiksa di  
Tanggal

: Yogyakarta  
: 21 Juni 2024

Dosen Pembimbing 1

Dosen Pembimbing 2

  
Dr. Parmonangan Manurung, S.T., M.T., IAI.

  
Adimas Kristiadi, S.T., M.Sc.

**DUTA WACANA** Mengetahui

Ketua Program Studi

**DUTA WACANA**



Linda Octavia, S.T., M.T., IAI.

**HALAMAN PERNYATAAN PERSETUJUAN PUBLIKASI**  
**SKRIPSI/TESIS/DISERTASI UNTUK KEPENTINGAN AKADEMIS**

Sebagai sivitas akademika Universitas Kristen Duta Wacana, saya yang bertanda tangan di bawah ini:

Nama : Gloriam Belinda Kuriana Duha  
NIM : 61190442  
Program studi : Arsitektur  
Fakultas : Arsitektur dan Desain  
Jenis Karya : Skripsi

demi pengembangan ilmu pengetahuan, menyetujui untuk memberikan kepada Universitas Kristen Duta Wacana **Hak Bebas Royalti Noneksklusif** (*None-exclusive Royalty Free Right*) atas karya ilmiah saya yang berjudul:

**“PERPUSTAKAAN UMUM DENGAN PENDEKATAN DESAIN INKLUSIF DI  
TELUK DALAM, KAB. NIAS SELATAN”**

beserta perangkat yang ada (jika diperlukan). Dengan Hak Bebas Royalti/Noneksklusif ini Universitas Kristen Duta Wacana berhak menyimpan, mengalih media/formatkan, mengelola dalam bentuk pangkalan data (*database*), merawat dan mempublikasikan tugas akhir saya selama tetap mencantumkan nama kami sebagai penulis/pencipta dan sebagai pemilik Hak Cipta.

Demikian pernyataan ini saya buat dengan sebenarnya.

Dibuat di : Yogyakarta  
Pada Tanggal : 26 Juni 2024

Yang menyatakan



Gloriam Belinda Kuriana Duha  
NIM.61190442

LEMBAR PENGESAHAN

**Judul** : PERPUSTAKAAN UMUM DENGAN PENDEKATAN DESAIN INKLUSIF DI TELUK DALAM, KAB. NIAS SELATAN  
**Nama Mahasiswa** : GLORIAM BELINDA KURIANA DUHA  
**NIM** : 61190442  
**Mata Kuliah** : Tugas Akhir **Kode** : DA8888  
**Semester** : Genap **Tahun** : 2023/2024  
**Program Studi** : Arsitektur **Fakultas** : Fakultas Arsitektur dan Desain  
**Universitas** : Universitas Kristen Duta Wacana

Telah dipertahankan di depan Dewan Penguji Tugas Akhir Program Studi Arsitektur Fakultas Arsitektur dan Desain Universitas Kristen Duta Wacana – Yogyakarta dan dinyatakan **DITERIMA** untuk memenuhi salah satu syarat memperoleh gelar Sarjana Arsitektur pada tanggal : **11 Juni 2024**

Yogyakarta, 18 April 2023

Dosen Pembimbing 1

  
Dr. Parmonangan Manurung, S.T., M.T., IAI.

Dosen Penguji 1

  
Dr.-Ing. Ir. Winarna, M.A.

Dosen Pembimbing 2

  
Adimas Kristiadi, S.T., M.Sc.

Dosen Penguji 2

  
Sriana Delfiati, S.T., M.Ars.



## PERNYATAAN KEASLIAN

Saya yang bertandatangan dibawah ini menyatakan dengan sebenarnya bahwa Tugas Akhir :

### **PERPUSTAKAAN UMUM DENGAN PENDEKATAN DESAIN INKLUSIF DI TELUK DALAM, KAB. NIAS SELATAN**

adalah benar-benar hasil karya sendiri. Pernyataan, ide, maupun kutipan langsung maupun tidak langsung yang bersumber dari tulisan atau ide orang lain dinyatakan secara tertulis dalam skripsi ini pada catatan kaki dan Daftar Pustaka.

Apabila dikemudian hari terbukti saya melakukan duplikasi atau plagiasi sebagian atau seluruhnya dari Tugas Akhir ini, maka gelar dan ijazah yang saya peroleh dinyatakan batal dan akan saya kembalikan kepada Universitas Kristen Duta Wacana Yogyakarta.

Yogyakarta, 24 Juni 2024

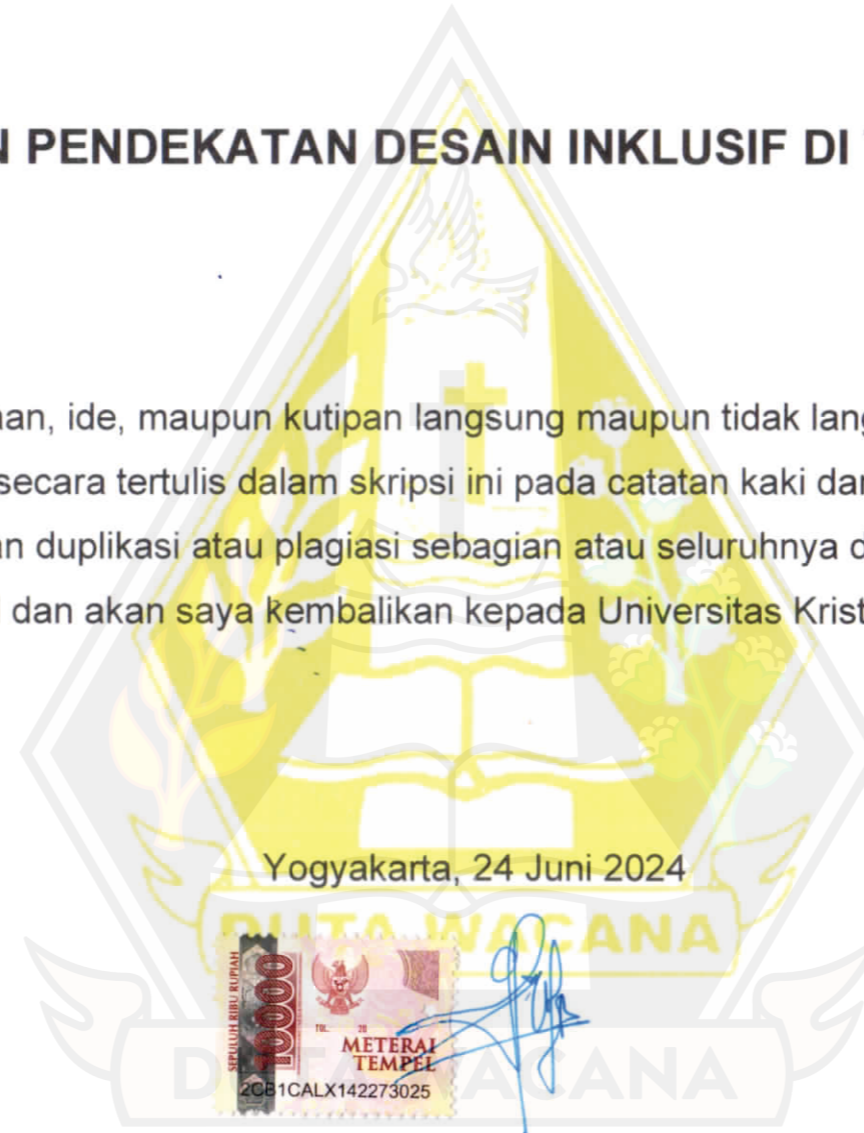

**Gloriam Belinda Kuriana Duha**

61190442

## KATA PENGANTAR

Puji syukur kepada Tuhan Yang Maha Esa, karena berkat dan karunianya penulis dapat menyelesaikan Tugas Akhir yang berjudul “Perpustakaan Umum Dengan Pendekatan Desain Inklusif Di Teluk Dalam, Kab. Nias Selatan ” ini dengan sebaik-baiknya.

Karya ini masih jauh dari kata sempurna, tetapi dalam proses pengerjaannya penulis menggali gagasan-gagasan inovatif, menerapkan prinsip-prinsip yang ada dan mempelajari praktik terbaik dalam rangka menciptakan solusi desain yang tepat dan memberdayakan. Tahapan proses yang dilalui tidak terlepas dari bantuan pihak-pihak yang mendukung dalam penyelesaian Tugas Akhir ini, sehingga penulis menyampaikan ucapan terima kasih sebesar-besarnya kepada:

1. Tuhan Yesus Kristus yang memberikan berkat dan roh kudus sehingga penulis dapat menyelesaikan Tugas Akhir.
2. Papa, mama dan adik yang telah memberi doa, kekuatan, kasih sayang, semangat dan dukungan untuk penulis bisa kuat dan mampu menyelesaikan tugas akhir.
3. Dr. Parmonangan Manurung, S.T., M.T.,IAI. dan Adimas Kristiadi, S.T., M.T. selaku dosen pembimbing memberikan arahan, solusi, kritik, dan dorongan moral dalam proses pengerjaan Tugas Akhir
4. Dr.-Ing. Ir. Winarna, M.A. dan Sriana Delfiati, S.T., M.Ars. selaku dosen penguji yang telah memberikan banyak masukan membangun sehingga penulis sadar akan kekurangan
5. Saudara-saudara penulis Kak Ibeth, Kasto, dan Raymond, Kak Chrysta, Kak Rita, dan Silvi yang senantiasa saling memberikan semangat , solusi dan dukungan.
6. Vicki Riski Yuspa, yang telah memberikan dukungan,bantuan dan semangat dalam menyusun Tugas Akhir
7. Teman-teman seperjuangan Lauren, Jehian, Marcel, Wijaya, Irfan, Nathan yang bersama-sama saling membantu dan memberikan semangat dalam menyelesaikan tugas akhir
8. Rekan-rekan angkatan 2019 atas dukungan dan semua pihak yang terlibat dan membantu hingga tugas akhir ini selesai

Dalam tugas akhir ini penulis menyadari masih banyak kekurangan dalam pelaksanaan tugas akhir, sehingga penulis menerima kritik dan saran yang membangun untuk di diskusikan dan lebih dikembangkan kedepannya sehingga dapat bermanfaat bagi siapa saja yang membaca. Atas perhatiannya, penulis mengucapkan terima kasih.

Yogyakarta, 24 Juni 2024

Gloriam Belinda Kuriana Duha  
(Penulis)

- I. Halaman Pengesahan
- II. Lembar Pengesahan
- III. Pernyataan Keaslian
- IV. Kata Pengantar
- V. Daftar Isi
- VI. Abstrak (Indonesia)
- VII. *Abstract (English)*

## BAB I PENDAHULUAN

Hal. 03 - 05

### BAGIAN 1

#### LATAR BELAKANG

- A. Pengaruh Minat Baca yang rendah di Indonesia
- B. Peran perpustakaan untuk masyarakat di Kab. Nias Selatan

### BAGIAN 2 FENOMENA

- A. Kondisi bangunan perpustakaan di Kabupaten Nias Selatan
- B. Jumlah Pengunjung yang relative kurang untuk datang ke perpustakaan
- C. Identifikasi perpustakaan yang tidak bisa di akses oleh semua orang

### BAGIAN 3 RUMUSAN MASALAHN

- A. Fungsional
- B. Arsitektural

### BAGIAN 4 SOLUSI-PENDEKATAN

- A. Sarana aktivitas public penunjang literasi
- B. Bangunan untuk semua pengguna tanpa Batasan dan memberikan kenyamanan
- B. Pendekatan Inklusif

### BAGIAN 5 METODE

- A. Data Primer
- B. Data Sekunder

## BAB II TINJAUAN PUSTAKA

Hal. 07 - 22

### BAGIAN 6.1 STUDI LITERATUR

- A. Perpustakaan Umum
  - Pengertian Perpustakaan
  - Tujuan Perpustakaan
  - Fungsi Perpustakaan
  - Jenis-jenis Perpustakaan
  - Fitur Desain
  - Standar Koleksi dan Pengunjung Perpustakaan
  - Standar Tenaga Perpustakaan
  - Sarana dan Prasarana
  - Kriteria Perancangan Bangunan
  - Meja dan Kursi Baca
  - Rak Buku
- B. User
  - Kategori Usia
  - Karakteristik setiap sia
- C. Pendekatan Desain Inklusif
  - Aksesibilitas
  - Ketentuan berdasarkan peraturan

### BAGIAN 6.2 STUDI PRESEDEN

- A. Grahatama Pustaka, Daerah Istimewa Yogyakarta
- B. Bishan Public Library, Singapura
- C. Lotus House, Vietnam

## BAB III ANALISIS

Hal. 24 - 33

### BAGIAN 7.1 ANALISIS SITE

- A. Kajian Site
- B. Konteks Site
- C. Site Konteks Analisis Zonasi Iklim Aksesibilitas & Sirkulasi Kebisingan Zonasi Panca Indera Mitigasi

### BAGIAN 7.2 ANALISIS PENGGUNA

- Anak-anak Difabel Umum

### BAGIAN 7.3 ANALISIS FUNGSI

- Koleksi Perpustakaan Sirkulasi Koleksi Pengolahan Bahan Koleksi Layanan Perpustakaan

## BAB IV PROGRAMMING

Hal. 34 - 41

### BAGIAN 8 PROGRAMMING

- A. Identifikasi kebutuhan engguna
- B. Aktivitas Pengguna
- C. Kebutuhan Ruang
- D. Hubungan Ruang
- E. Bubble Diagram
- F. Besaran Ruang
- G. Simpulan Programming

## BAB V KONSEP DESAIN

Hal. 43 - 47

### BAGIAN 8 PROGRAMMING

- A. Gubahan Massa
- B. Konsep Sirkulasi dan Konektivitas
- C. Sistem Struktur Kolom Balok



## ABSTRAK

Perpustakaan umum mengambil peran strategis dalam pembangunan Sumber Daya Manusia sebagai peningkatan literasi yang dapat mendukung dan mencerdaskan generasi bangsa. Namun, keadaan yang terjadi di masyarakat berupa rendahnya minat baca memberikan dampak berkurangnya minat berkunjung ke perpustakaan. Diperburuk dengan kondisi fasilitas literasi yaitu perpustakaan salah satunya seperti yang ada di Kabupaten Nias Selatan jauh dari standar SNI 7495 tahun 2009. Kondisi perpustakaan yang kurang memadai ditandai dengan jumlah pengunjung harian yang sangat rendah serta kondisi ruang dan bangunan perpustakaan menyebabkan semakin rendahnya minat untuk datang ke perpustakaan. Perlu adanya pengadaan perpustakaan umum baru di Kabupaten Nias Selatan untuk memfasilitasi seluruh masyarakat sebagai pengguna baik dari segala kalangan usia serta dengan keterbatasan sekalipun untuk bisa beraktivitas.

Perancangan perpustakaan umum di Kabupaten Nias Selatan akan menggunakan pendekatan rancangan berupa desain inklusif. Dengan menggunakan pendekatan desain inklusif akan diterapkan pada bangunan berupa fleksibilitas pengguna, kesetaraan dalam penggunaan, ukuran dan ruang untuk pencapaian dan penggunaan bagi semua kalangan baik difabel maupun umum. Diharapkan bahwa perancangan perpustakaan umum di Kabupaten Nias Selatan untuk semua pengguna tanpa batasan agar memberikan kenyamanan berupa sarana belajar, sarana rekreasi, sarana baca dan sarana berbagi ilmu. yang sesuai dengan standar serta memfokuskan pada penyelesaian tiga kriteria desain, yaitu : Bangunan yang dapat memberikan pelayanan publik yang lebih baik kepada masyarakat di Kabupaten Nias Selatan; sebagai wadah yang dapat menghilangkan kesan membosankan perpustakaan umum ; serta tetap mempertahankan konteks kedaerahan yang terdapat di Kabupaten Nias Selatan.

Kata kunci : Perpustakaan umum, Desain Inklusif, identitas lokal, Pulau Nias.

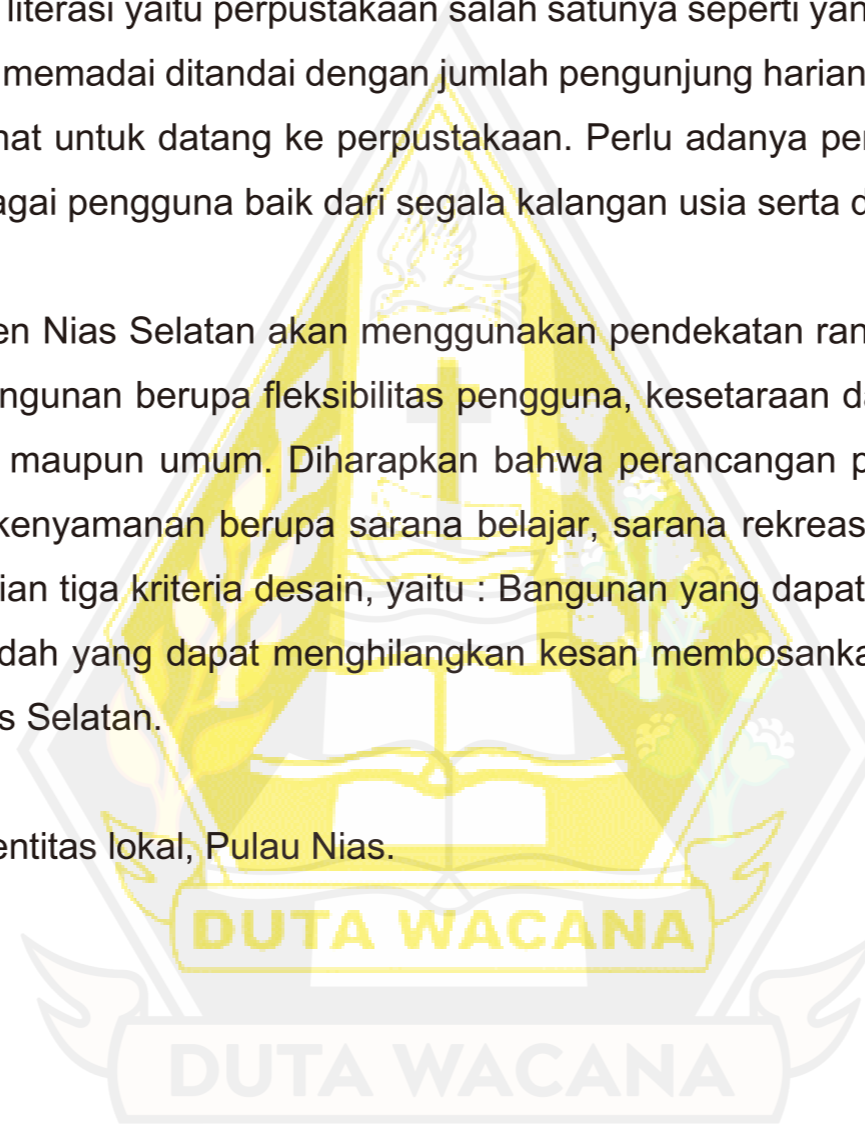

## **ABSTRACT**

Public libraries take a strategic role in human resource development as an increase tool in literacy that can support and educate the nation's generation. However, the situation that occurs in the community in the form of low interest in reading has an impact on reducing interest in visiting the library. This is exacerbated by the condition of literacy facilities, one of which is the library in South Nias Regency, which is far from the SNI 7495 standard in 2009. The inadequate condition of the library is characterized by a very low number of daily visitors and the condition of the library space and building that even causes the interest in coming to the library more decrease. It is necessary to procure a new public library in South Nias Regency to facilitate the entire community as users of it that coming from all ages and with limitations to be able to move.

The design of the public library in South Nias Regency will use an inclusive design approach. Using an inclusive design approach will be applied to buildings in the form of user flexibility, equality in use, size and space for achievement and use for all groups both disabled and general. It is expected that the design of a public library in South Nias Regency for all users without restrictions in order to provide comfort in the form of learning facilities, recreational facilities, reading facilities and knowledge sharing facilities that comply with standards and focus on completing three design criteria, namely: A building that can provide better public services to the community in South Nias Regency; as a place that can eliminate the boredom impression of a public library; and still maintain the regional context that found in South Nias Regency.

Keywords: Public library, Inclusive Design, Local Identity, Nias Island.

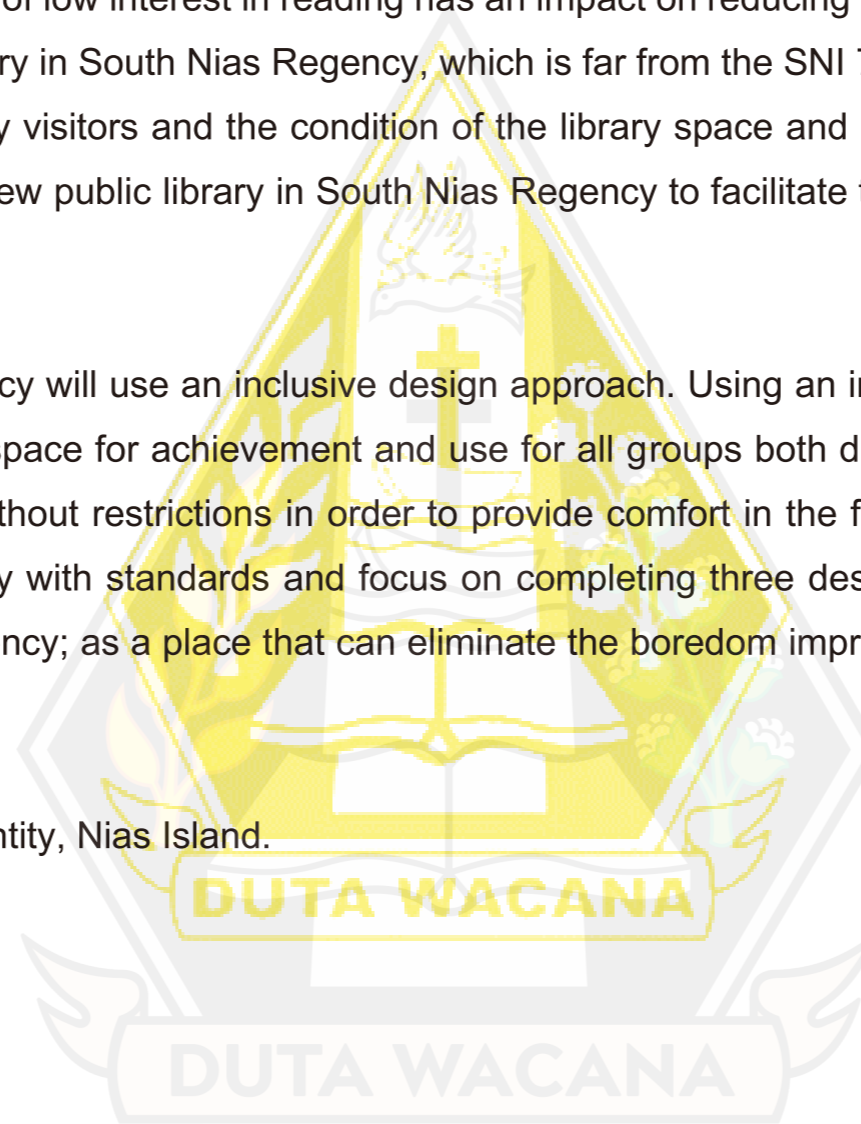

# PERPUSTAKAAN UMUM

*DENGAN PENDEKATAN INKLUSIF  
DI TELUK DALAM, KAB. NIAS SELATAN*



**TUGAS AKHIR**

**GLORIAM BELINDA KURIANA DUHA**

61190442

**PROGRAM STUDI ARSITEKTUR FAKULTAS ARSITEKTUR DAN DESAIN  
UNIVERSITAS KRISTEN DUTA WACANA  
2024**

# KERANGKA BERPIKIR



# BAB I PENDAHULUAN

- LATAR BELAKANG
  - Isu dan Fenomena
  - Permasalahan tipologi dan lokasi
  - Respon
- RUMUSAN MASALAH
- TUJUAN DAN SASARAN
- METODE

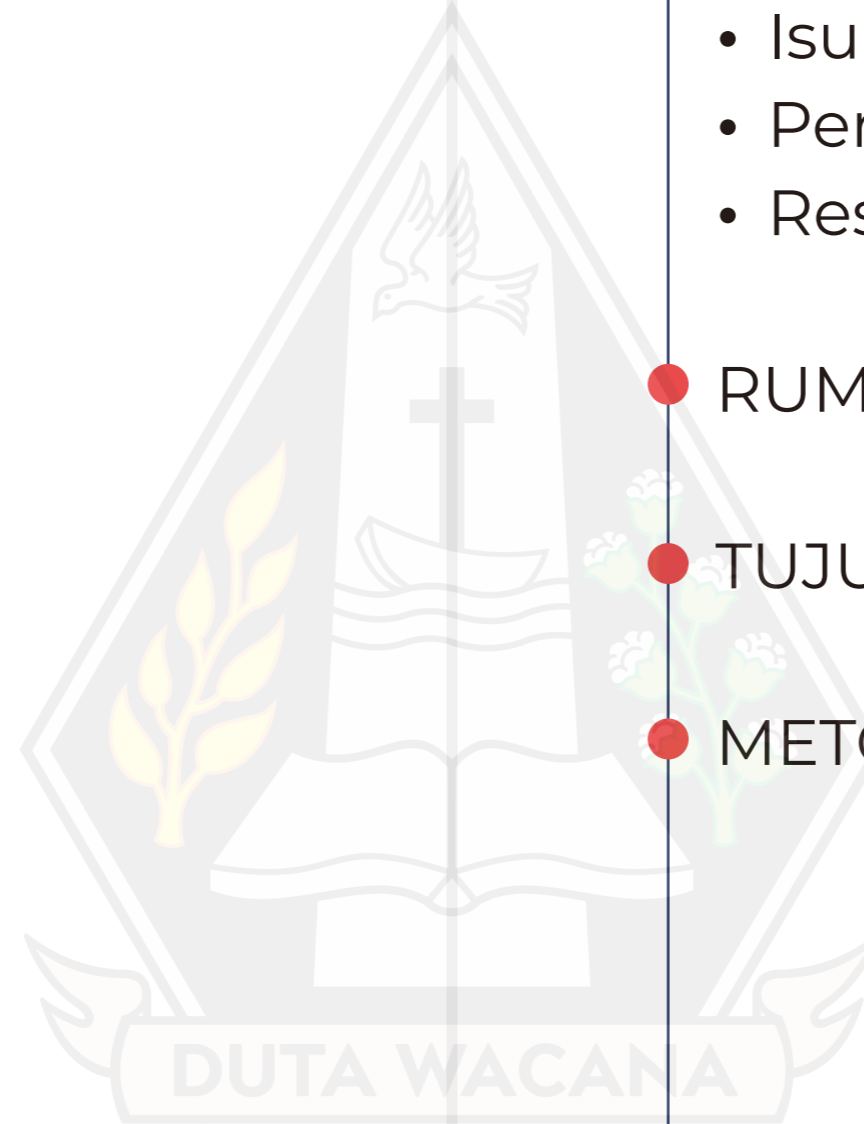

# LATAR BELAKANG

Minat baca

Peringkat ke-60 dari 61 negara

## KONDISI PERPUSTAKAAN

Kurang memadai

164.610 Perpustakaan

**5,7%** Terakreditasi A, B, dan C. **94,3%** Belum Terakreditasi

Data dari UNESCO :

**0,001%** Minat baca di Indonesia

Persoalan literasi masyarakat Indonesia :

- 01** Minimnya akses di sekolah  
Perpustakaan dan tenaga pengelola perpustakaan sekolah masih jauh dari memadai.
- 02** Minimnya akses di masyarakat  
Minimnya jumlah perpustakaan umum dan toko buku.
- 03** Rendahnya perilaku membaca dibandingkan dengan mengakses media lainnya

“ Literasi masyarakat meningkat apabila perpustakaan terakreditasi A karena itu sudah sampai **digitalisasi, internet serta hampir semua fasilitas memadai, daya tampung memenuhi syarat, dan lainnya** ”

*Penuturan Kepala Perpunas, Kompas 2023*

## Perpustakaan berperan dalam pembangunan nasional

- Sebagai **pusat ilmu pengetahuan** bisa melahirkan inovasi maupun kreativitas
- Sebagai **pusat pemberdayaan masyarakat** untuk mengembangkan potensi yang berbasis literasi
- Sebagai **pusat kebudayaan**



Seberapa penting perpustakaan di Indonesia?



**RPJMN 2020 - 2024**  
Kehadiran perpustakaan dalam mewujudkan **masyarakat berpengetahuan, inovatif dan kreatif.**

“ Pembangunan Sumber Daya Manusia yang didalamnya terdapat **peningkatan literasi** untuk mewujudkan manusia berpengetahuan. ”

Untuk itu, perpustakaan harus mengembalikan marwahnya, sebagai wahana belajar sepanjang hayat

Yang membedakan:

Perpustakaan bisa dimanfaatkan siapa saja

**Balita** hingga **Lansia**



Kedudukan yang sama penting

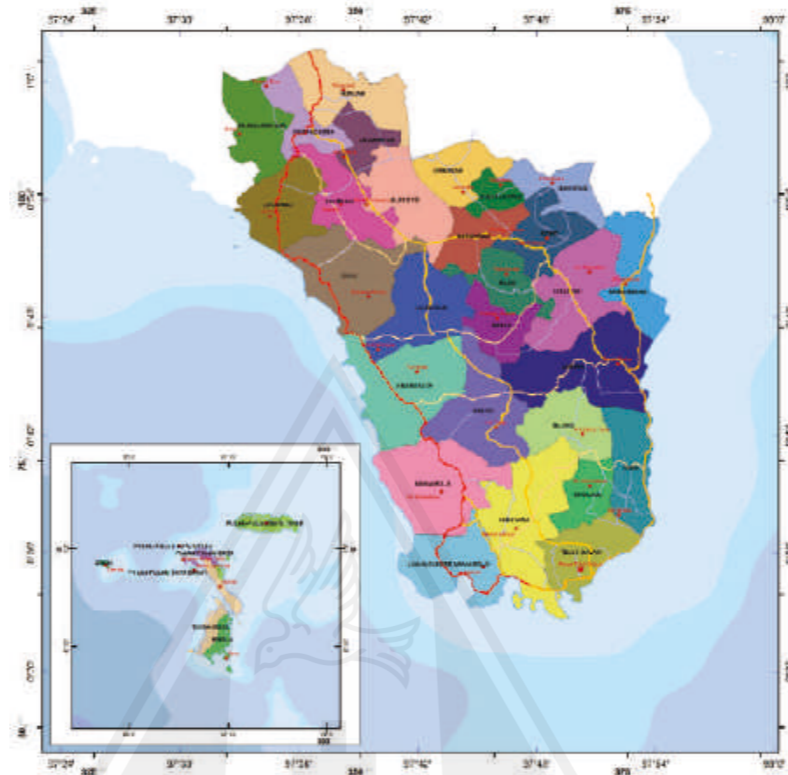

## TELUKDALAM SEBAGAI PUSAT KABUPATEN NIAS SELATAN

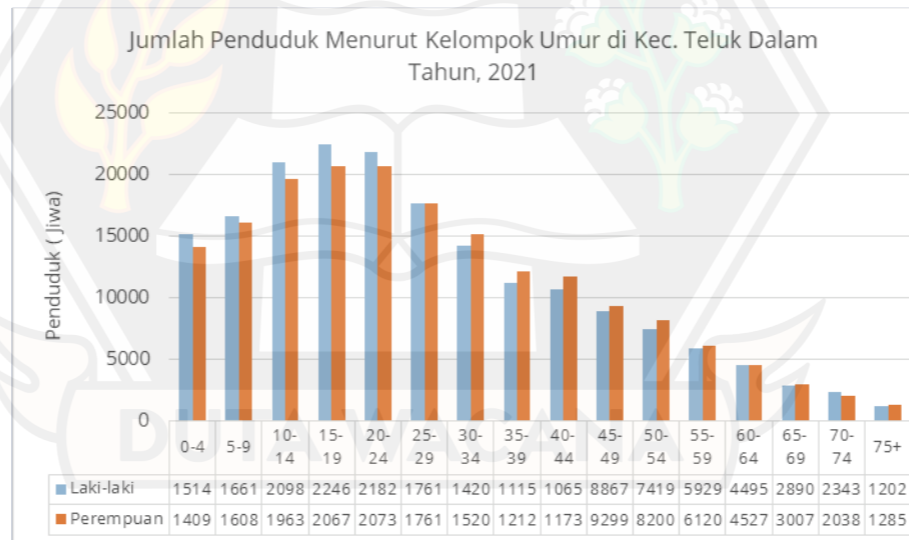

Sumber : Badan Pusat Statistika Kab. Nias Selatan, 2022

### TELUKDALAM, NIAS SELATAN

Jumlah penduduk tahun 2020 **360,531 jiwa**  
Sumber : Badan Pusat Statistika Kab. Nias Selatan, 2022

Jumlah mahasiswa **434,905 mahasiswa**  
sumber : PPDikti, 2022

Jumlah pelajar TA 2020/2021 **84,396 Pelajar**  
Sumber : Badan Pusat Statistika Kab. Nias Selatan, 2022

## Jumlah Sekolah dan Murid pada Kecamatan Teluk Dalam tahun 2021/2022

Sumber : Badan Pusat Statistika Kab. Nias Selatan, 2022

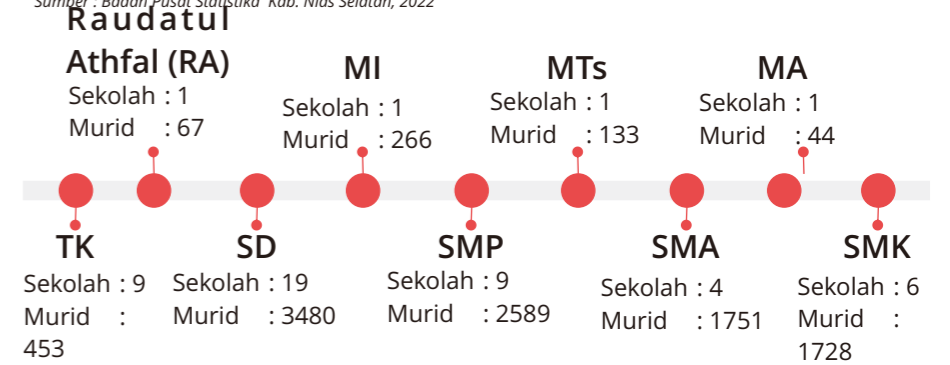

## Perpustakaan Kabupaten Nias Selatan



Titik lokasi Perpustakaan di Kec. Telukdalam

### PERPUSTAKAAN KAB. NIAS SELATAN

Jumlah Pengunjung Perpustakaan Kab. Nias Selatan

Tahun	Jumlah Pengunjung
2017	1030
2018	1680
2019	1162
2020	4064

Jumlah koleksi buku **8223 buku**  
Sumber : Dinas Perpustakaan, 2023

Sumber : Dinas Perpustakaan, 2023

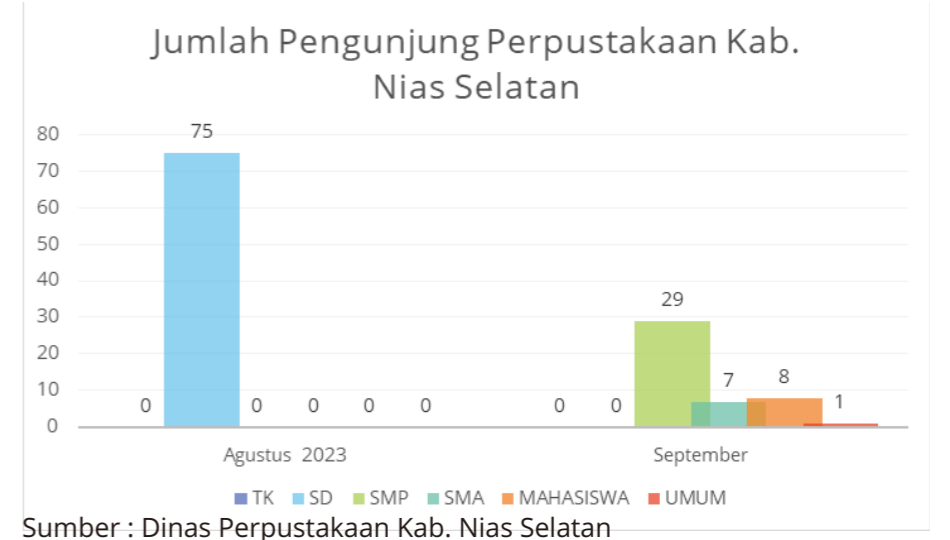

# FENOMENA

## KONDISI BANGUNAN PERPUSTAKAAN di KAB. NIAS SELATAN

### Perpustakaan Daerah Kab. Nias Selatan

Kondisi Ruang Dalam Perpustakaan      Kondisi Bagian Luar Perpustakaan

- Rak Buku
- Kapasitas
- Standar Ruang
- Fungsi Ruang
- Sistem bangunan
- Aksesibilitas bangunan
- Kurang Menarik
- Bentuk bangunan kaku

### Perpustakaan Universitas Nias Raya

Kondisi Ruang Dalam Perpustakaan      Kondisi Bagian Luar Perpustakaan

- Suasana Ruang
- Kurang Menarik
- Bentuk bangunan kaku
- Aksesibilitas bangunan

Tidak banyak perhatian untuk mau datang ke perpustakaan

## JUMLAH PENGUNJUNG

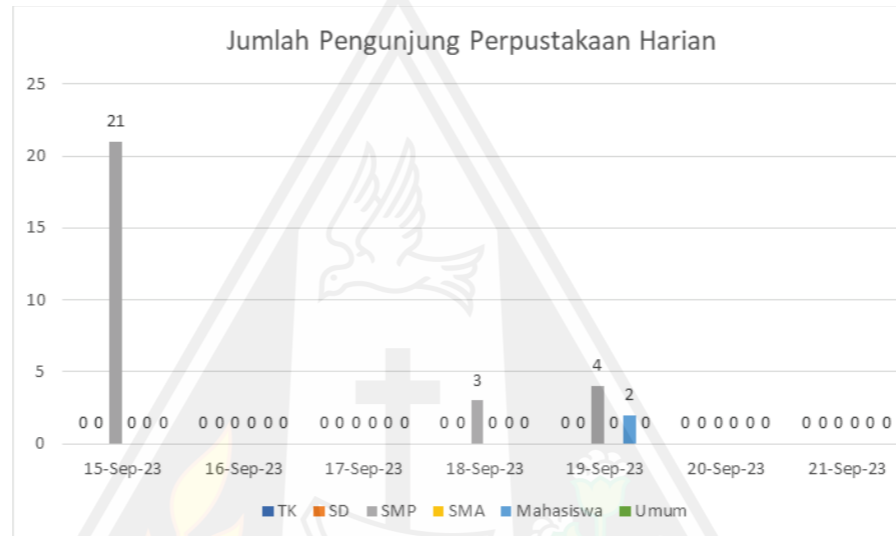

Total pemustaka per hari :

15 Sep 2023 **21 Orang**      18 Sep 2023 **3 Orang**      19 Sep 2023 **6 Orang**

Total pemustaka dalam seminggu Rata-rata **10** Orang

Standar bangunan perpustakaan mengacu SNP 003:2011

Jumlah kunjungan perpustakaan paling sedikit 10% per tahun dari banyaknya jumlah penduduk :

**36.053 orang**

Dalam seminggu, tidak setiap hari ada pemustaka yang datang

+

Tidak semua golongan masyarakat umum yang datang

Perpustakaan tidak bisa di akses semua orang

Karena tidak sesuai dengan standar

### PENGGUNA ATAU PEMUSTAKA PERPUSTAKAAN



**Pengguna perpustakaan umum**  
Semua penduduk yang hidup, bekerja, atau belajar di suatu lokasi atau kota tertentu tempat perpustakaan umum itu berada  
Mustafa, Badollahi : 1996, 42

**Beragam dalam umur :**

- Usia anak-anak
- Remaja
- Dewasa
- Orang tua
- Lansia

**Undang Undang Nomor 43 Tahun 2007** tentang perpustakaan **BAB II tentang Hak, Kewajiban, dan Kewenangan**

### Masyarakat/Pemustaka

Masyarakat yang memiliki:

- Cacat dan/atau kelainan fisik
- Emosional
- Mental
- Intelektual,
- Sosial

Berhak memperoleh layanan perpustakaan yang disesuaikan dengan kemampuan dan keterbatasan masing-masing.

### KRITERIA PENGGUNA PERPUSTAKAAN

#### UMUM - NORMAL

Berdasarkan kategori usia

- Usia anak-anak
- Remaja
- Dewasa
- Orang tua
- Lansia

#### Kemampuan dan Keterbatasan

Kategori usia: Lansia, terdiri dari

- Tubuh yang masih **sehat**
- Mempunyai **sakit** yang mengharuskan memakai alat bantu

#### DIFABEL

Memiliki cacat fisik



Tuna Daksa



Tuna Netra

Menggunakan :

- Kursi roda
- Tongkat

# RUMUSAN MASALAH

## PENDEKATAN PERMASALAHAN



### FUNGSI BANGUNAN

#### PASIF

- ✗ Kapasitas Ruang
- ✗ Alur sirkulasi ruang
- ✗ Kebutuhan ruang
- ✗ Diakses semua Kalangan

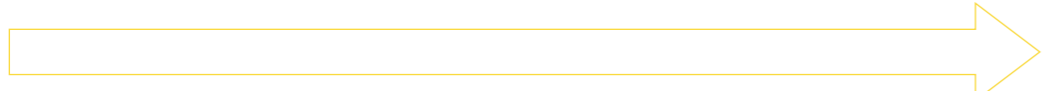

### SISTEM BANGUNAN

#### BURUK

TIDAK SESUAI STANDAR

## PENDEKATAN IDE SOLUSI



### PERPUSTAKAAN UMUM

Sarana aktivitas penunjang literasi

- Sarana belajar
- Sarana baca
- Sarana rekreasi
- Sarana berbagi ilmu



Pendekatan

### ARSITEKTUR INKLUSIF



Penerapan prinsip desain inklusi pada bangunan, antara lain:

- Kesetaraan dalam penggunaan,
- Fleksibilitas pengguna,
- Penggunaan yang sederhana dan intuitif,
- Informasi yang jelas,
- Ukuran dan ruang untuk pencapaian dan penggunaan untuk mewujudkan sebuah bangunan yang inklusif yang dapat digunakan oleh semua kalangan baik difabel maupun non difabel.

Nyaman   Familiar   Rekreatif   Hubungan ruang yang saling bersinergi  
Suasana ruang

Untuk semua pengguna tanpa batasan

### BANGUNAN PERPUSTAKAAN UMUM

Memberikan kenyamanan



## METODE

- PRIMER**
  - Wawancara
  - Dokumentasi
  - Observasi
- SEKUNDER**
  - Standar Nasional dan Undang-undang
  - Rencana Tata Ruang Wilayah (RTRW) Kabupaten Nias Selatan
  - Peraturan Daerah dan RPJMD 2021 - 2026
  - BPS Kab. Nias Selatan
  - Dinas Perpustakaan Nias Selatan
  - Literatur, Buku dan Studi Preseden

## RUMUSAN MASALAH

Bagaimana rancangan perpustakaan yang dapat menciptakan secara menyeluruh setiap fungsi ruangan pada bangunan agar lebih menarik untuk dipakai oleh semua kalangan dari masyarakat umum? Bagaimana bangunan dapat sesuai dengan konteks daerah yang terdapat di Kabupaten Nias selatan?



## BAB V **KONSEP**

- GUBAHAN MASSA
- ZONASI
- UTILITAS
- INKLUSIF

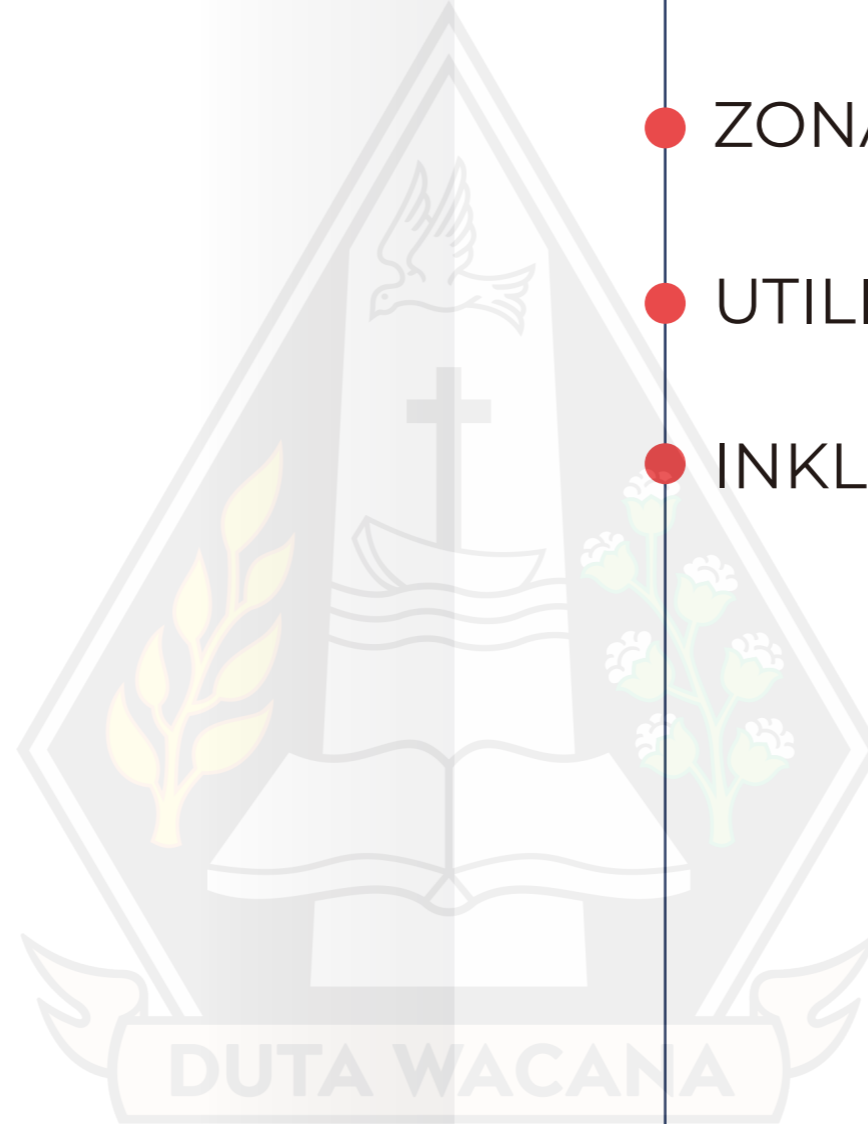

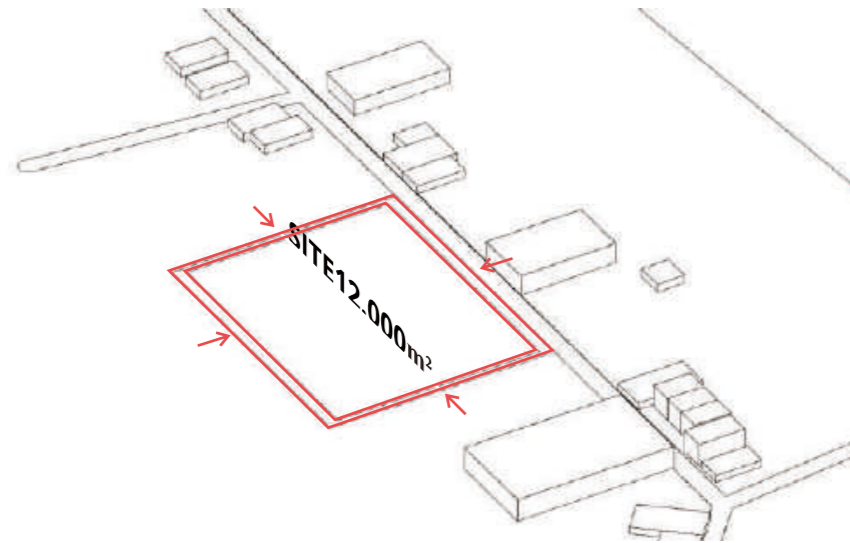

Respon terhadap peraturan tata guna lahan yaitu KDB, KLB

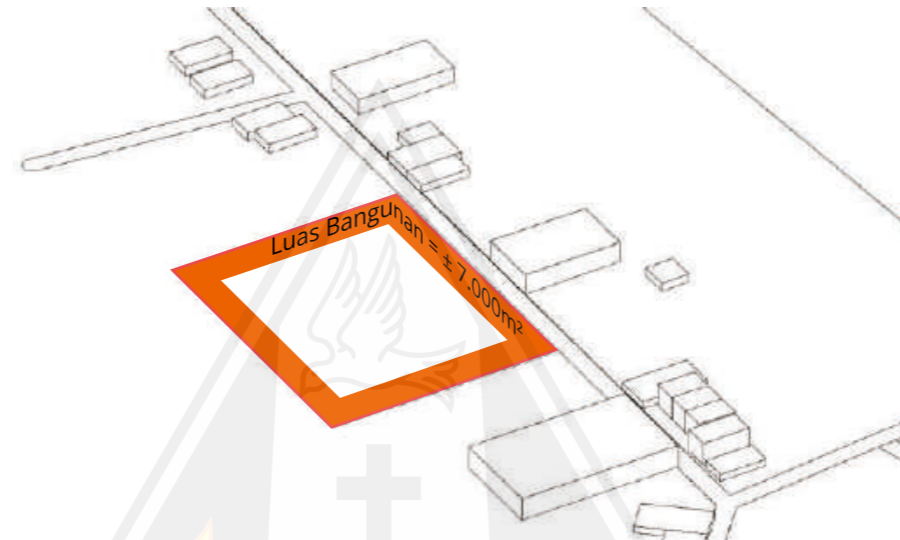

Proyeksi bangunan terhadap peraturan tata guna lahan yaitu KDH.

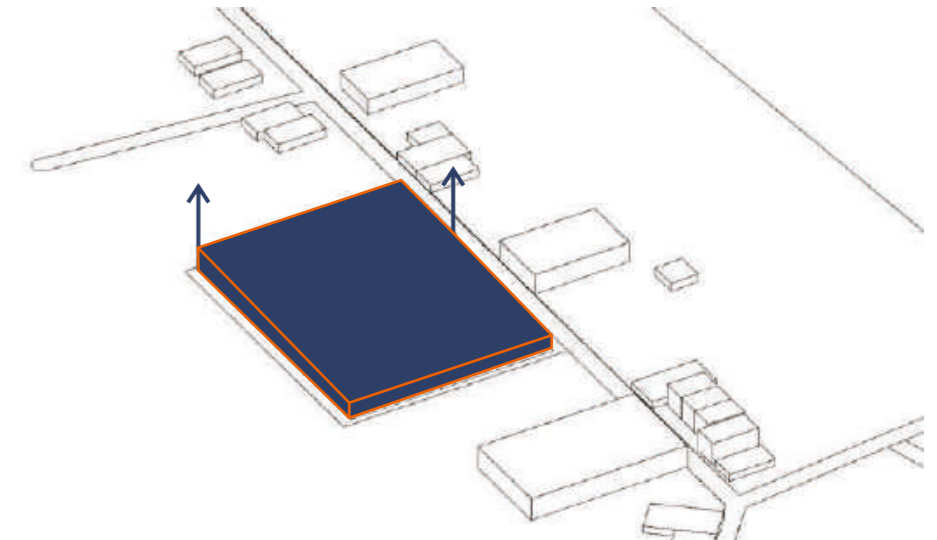

Volume Bangunan dan penempatan bangunan dengan satu massa dominan untuk keseluruhan bangunan

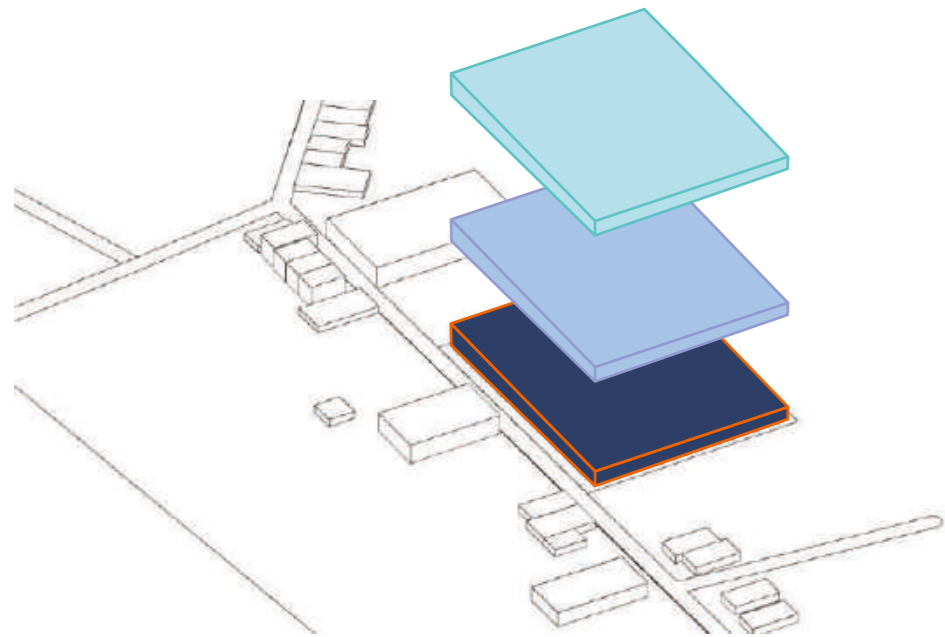

Satu massa bangunan dominan terbagi dengan 3 bagian lantai

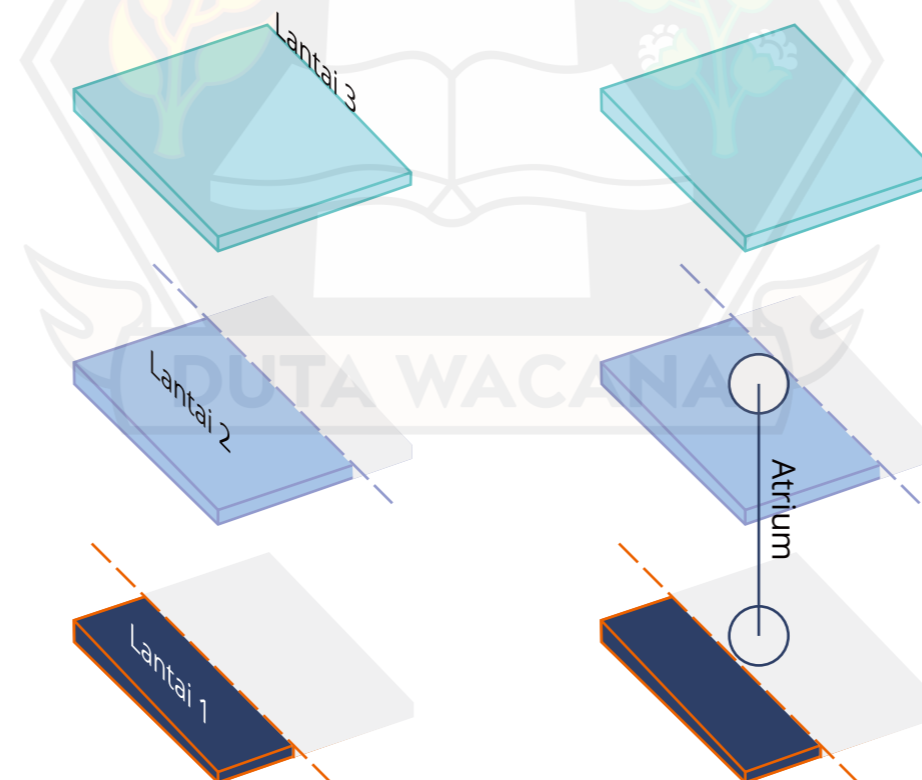

Gubahan tiap lantai dalam satu massa

# KONSEP

## KONSEP SIRKULASI DAN KONEKTIVITAS

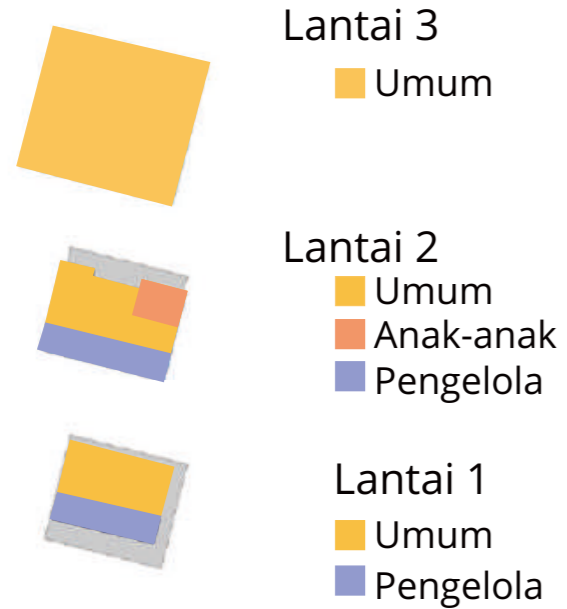
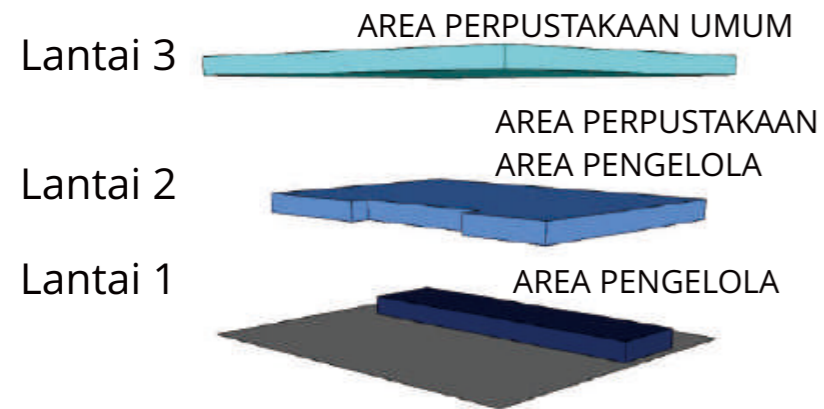
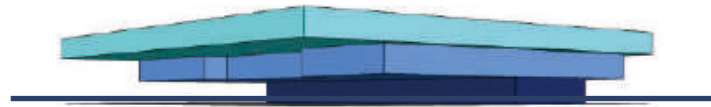

## POLA SIRKULASI KENDARAAN

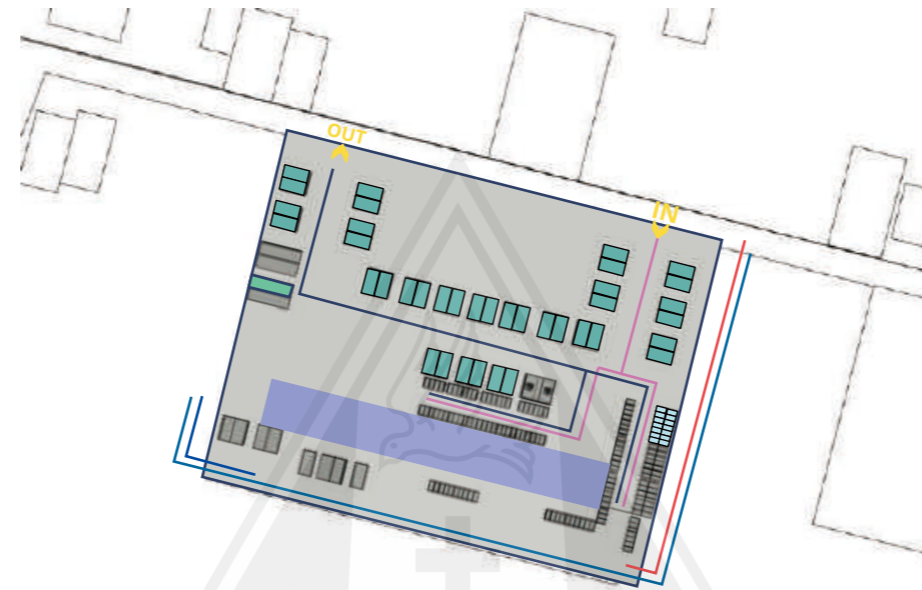

### Keterangan Zona Pengunjung :

#### Parkir Pengunjung



### Keterangan Zona Pengelola:

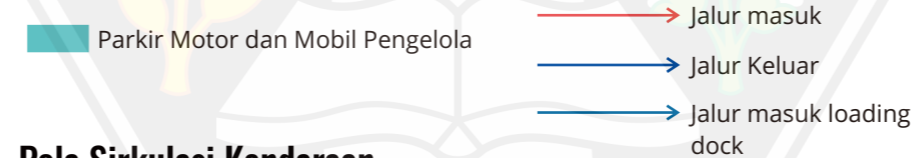

### Pola Sirkulasi Kendaraan

- Jalur utama menggunakan **arah berbentuk Linear**
- Berfungsi untuk **satu akses jalur sirkulasi** untuk keseluruhan aktivitas di dalam perpustakaan

## RAK BUKU

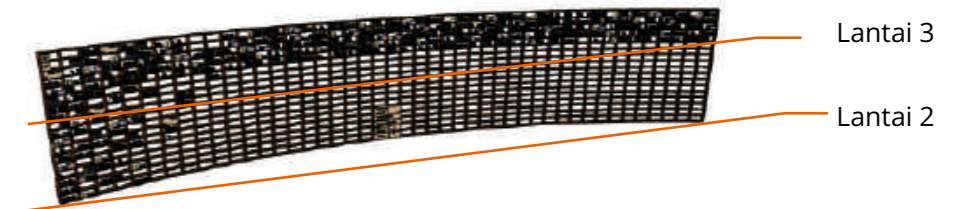

Menggunakan Rak buku yang menerus sebagai point utama

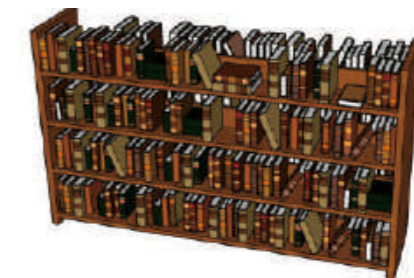

Menggunakan Rak buku dengan tingkatan rendah sebagai opsi untuk mencari buku

# KONSEP

## INKLUSIF

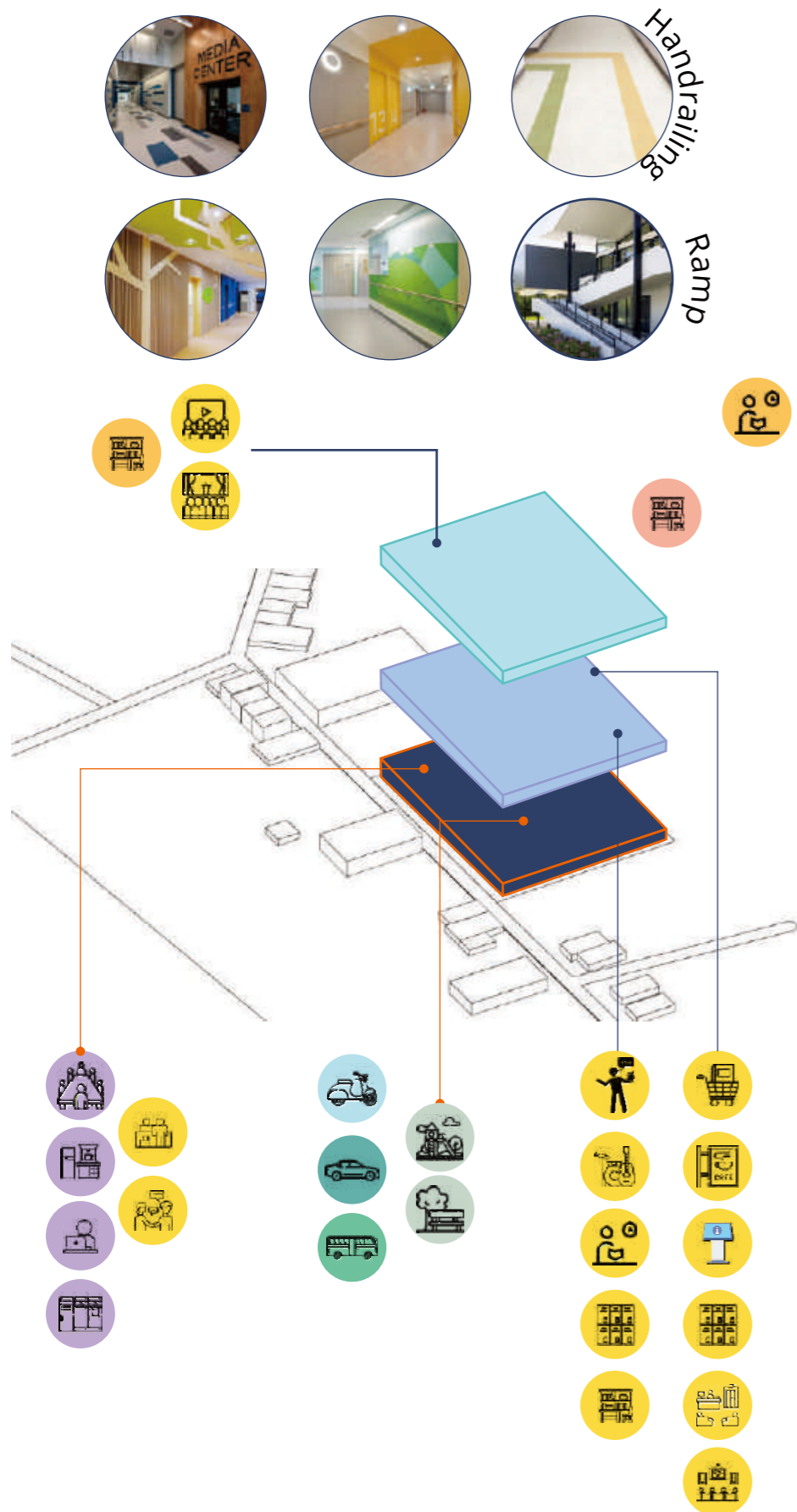

## KONSEP UTILITAS

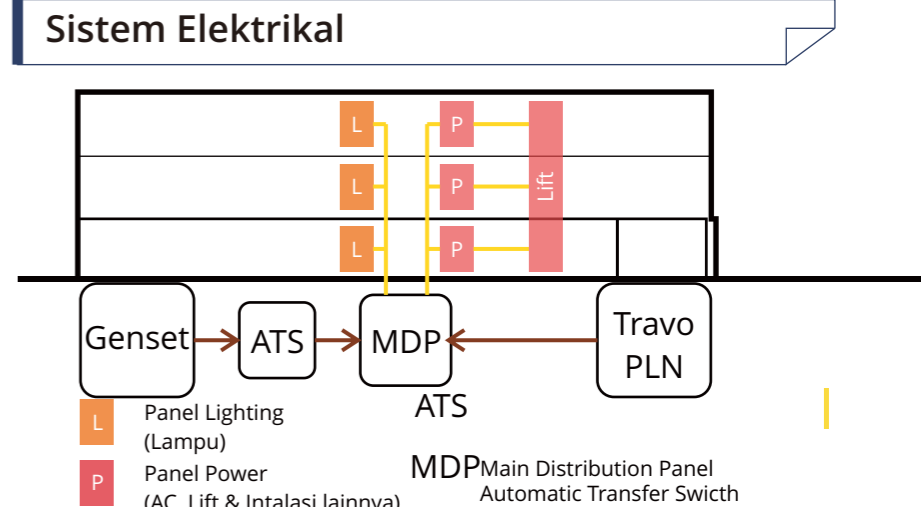
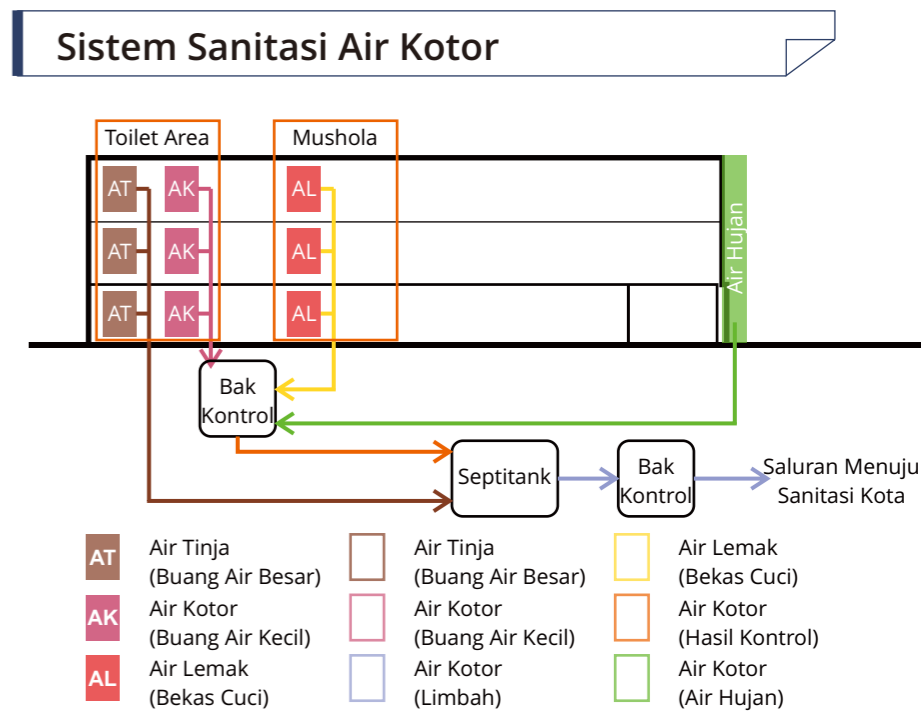
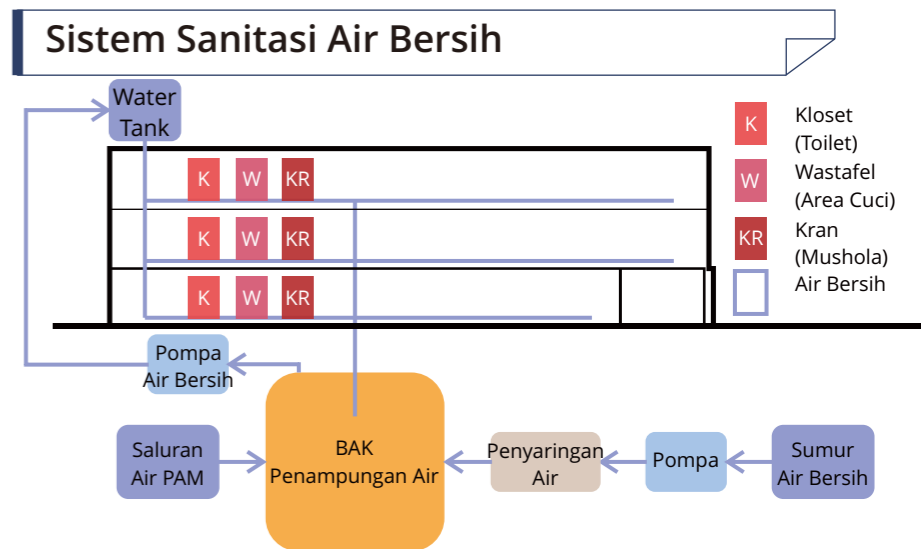

## SISTEM STRUKTUR KOLOM BALOK

### KONTEKSTUAL

Nias Selatan memiliki struktur bangunan adat yang terbukti tahan gempa sejak ribuan tahun/

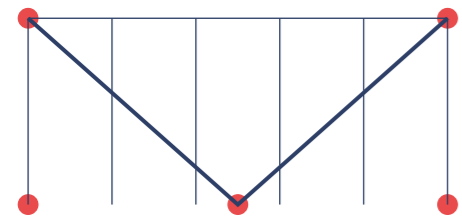

Struktur pondasi yang saling mengikat dengan bentuk dasar segitiga sama seperti **sistem lateral bracing**

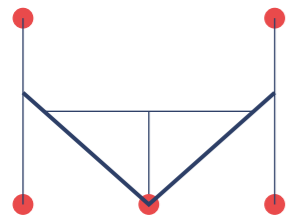

Bentuk Struktur **balok** dengan ukuran yang disesuaikan dari hitungan terkait struktur



Bentuk Struktur **berbentuk V** diadopsi dari **struktur Rumah Adat** (Guna mendukung kekakuan pada struktur)

Bentuk Struktur berbentuk **silinder** diadopsi dari **struktur Rumah Adat** (Guna mendukung Estetika Bangunan)

## SISTEM STRUKTUR ATAP

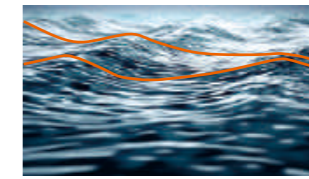

Nias Selatan merupakan Daerah Kepulauan

### MENGADOPSI BENTUK GELOMBANG LAUT



Menggunakan Space Truss

## SISTEM STRUKTUR PONDASI

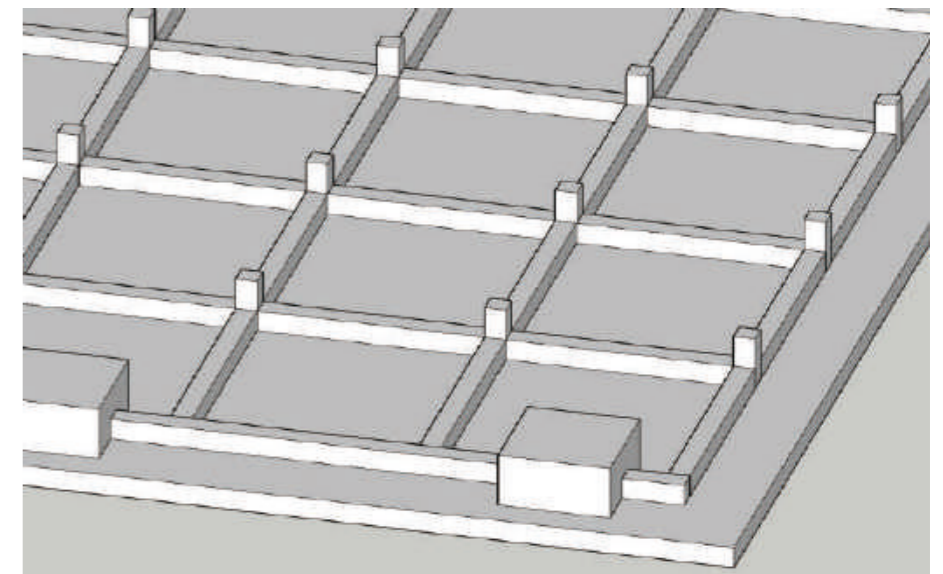

Pondasi Rakit mendukung struktur dikarenakan **kondisi tanah** yang masih dikelilingi **rawa-rawa**

- Badan Pusat Statistik Kabupaten Nias Selatan. (2022). *Kabupaten Nias Selatan Dalam Angka 2022*.
- Wiyarsih, W. (2017). Persepsi Pemustaka Terhadap Desain Interior Di Perpustakaan Fakultas Mipa Ugm. UNILIB: Jurnal Perpustakaan, 67-76.
- PERPUSTAKAAN NASIONAL RI. (2018). *PUBLIKASI IFLA 147 LAYANAN PERPUSTAKAAN UMUM Panduan IFLA/ UNESCO untuk Pengembangan Perpustakaan* (C. Koontz, B. Gubbin, Diterjemahkan oleh Muhammad Irsyad Alfatih, & Editor Terjemahan oleh Sulisty - Basuki, Eds.; Revisi Kedua). PERPUSTAKAAN NASIONAL RI.
- Perpustakaan Nasional, R. I. (2012). Kebijakan pengembangan koleksi perpustakaan nasional. Perpustakaan Nasional RI.
- Aprilia, D., Handajani, R. P., & Laksmiwati, T. (2017). *INTERIOR LAYANAN PERPUSTAKAAN ANAK* (Studi Kasus: Badan Perpustakaan Dan Kearsipan Provinsi Jawa Timur) (Doctoral dissertation, Brawijaya University).
- Maclariemboen, Fanti (2020) *PERPUSTAKAAN UMUM BERBASIS ALAM DI KABUPATEN MAGELANG*. Other thesis, Universitas Katolik Soegijapranata Semarang
- <https://balaiyanpus.jogjaprov.go.id/static/standar-pelayanan-perpustakaan>
- Perpustakaan Nasional RI. (2011). *STANDAR NASIONAL INDONESIA (SNI) BIDANG PERPUSTAKAAN*.
- Asriningasih, P. N., & Rucitra, A. A. (2018). Desain Interior Perpustakaan Grhatama Pustaka yang Berkonsep Mandiri Rekreatif sebagai Penunjang Aktivitas Pengguna. *Jurnal Sains dan Seni ITS*, 7(1), 7-10.
- <https://disperpusip.sumutprov.go.id/transfer/2021/05/RENSTRA-2019-2023-25092019.pdf>
- Setiono, Rendy (2011) *RELOKASI PERPUSTAKAAN PROVINSI DAERAH ISTIMEWA YOGYAKARTA*. S1 thesis, UAJY
- Damayanty, S. (2009). *INVENTARISASI BAHAN PUSTAKA DAN PEMBUATAN LAPORAN PENGEMBANGAN KOLEKSI*.
- Maulidya, F., & Adelina, M. (2018). Perodesasi perkembangan dewasa. *Perodesasi Perkembangan Dewasa*, 1-10.
- Afrizal, A. (2019). Mengenal Koleksi Perpustakaan. *Jurnal Imam Bonjol: Kajian Ilmu Informasi dan Perpustakaan*, 3(2), 111-118.
- Dharma, Yudho Aditiya (2021) *Redesain Perpustakaan Kabupaten Semarang*. Other thesis, Universitas Katholik Soegijapranata Semarang
- Khoirunnisa, Fala Keena (2018) *PUSAT PENDIDIKAN DAN PELATIHAN KETRAMPILAN BAGI DISABILITAS*. Other thesis, Unika Soegijapranata Semarang.
- Sarah, A. R. (2018). *PUSAT KOMUNITAS PENYANDANG DIFABLE DAN TAMAN KULINER DENGAN PENDEKATAN DESAIN INKLUSIF PADA KAWASAN PARIWISATA KULINER DI GONDOKUSUMAN, YOGYAKARTA*.
- Juwono, Carissa Natasha (2018) *RUMAH LANSIA MANDIRI DI SEMARANG*. Other thesis, Unika Soegijapranata Semarang
- Hikmah, MM, M.Pd. 2019. *Perkembangan dan Belajar Anak Usia Dini*. Modul 2 PPG Bagi Guru PAUD tahun 2019. Kemendikbud